

[STATUS: POTVRĐENI PODACI]

Koliko zaista košta selidba u Beogradu?

Zaboravite generičke internet ponude. Ovo je insajderski dosije o realnim cenama, skrivenim troškovima i tačnoj matematici beogradske logistike.

Tipična internet cena



Zasniva se isključivo na pređenoj kilometraži. Ne uzima u obzir realno stanje na terenu.



Stvarna cena na kraju dana

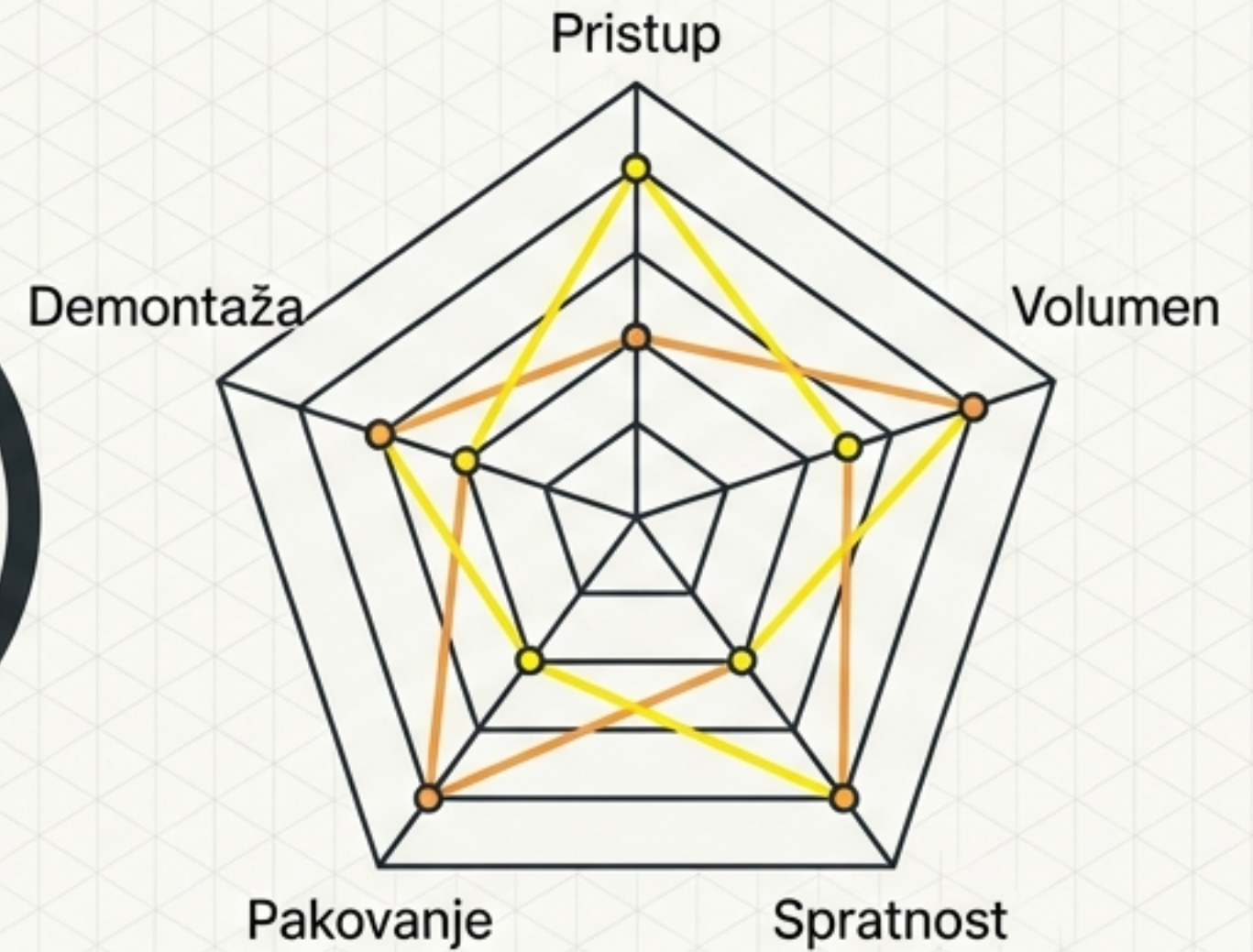

Cena selidbe je složena jednačina. Ako vam neko da fiksnu cenu bez ovih podataka, platićete razliku kasnije.

Matrica baznih troškova: Gde se vi uklapate?



Garsonjera

30–40m²

Očekivana cena:
80€ – 150€

Vreme:
2–4 sata

Ključni faktor:
Prisustvo lifta.



Stan

50–70m²

Očekivana cena:
150€ – 300€

Vreme:
4–6 sati

Ključni faktor:
Količina stvari i
parking.



Veći stan

80–120m²

Očekivana cena:
300€ – 600€+

Vreme:
Celodnevna
operacija

Ključni faktor:
Više radnika i veliko
vozilo.



Kancelarija

B2B Selidba

Očekivana cena:
300€ – 1000€+

Vreme:
Prema
dogovoru

Ključni faktor:
IT oprema, arhiva,
noćni/vikend rad.

Mikro-logistika: Stanovanje (30m² - 70m²)

Garsonjera 30-40m²
Baza: **80€ - 150€**

Pravilo lifta: Ako zgrada ima funkcionalan lift, ostajete u donjem delu raspona. Svaki sprat bez lifta eksponencijalno podiže cenu zbog utroška vremena i fizičkog napora.

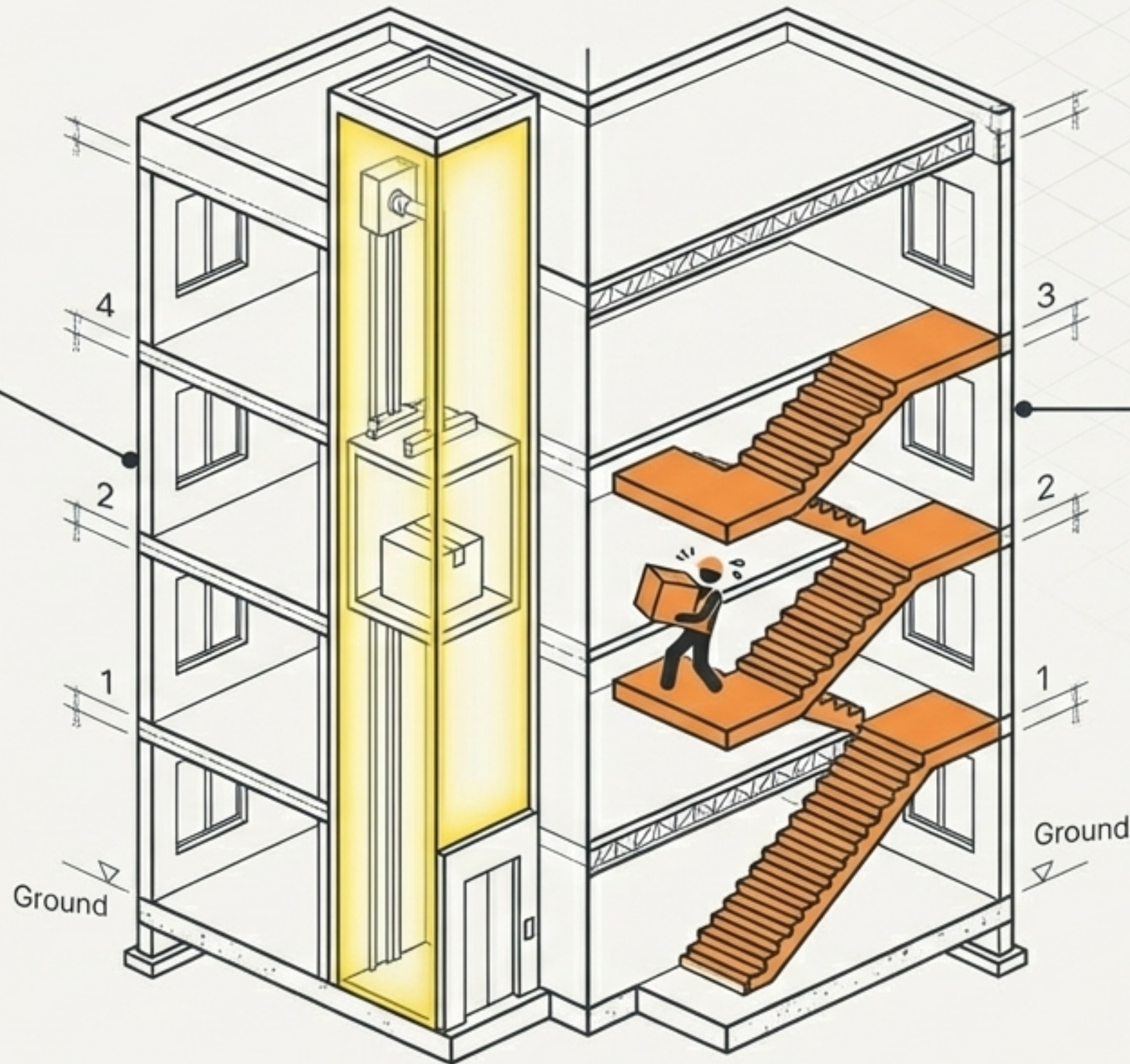

Stan 50-70m²
Baza: **150€ - 300€**

Kritični faktori:
U ovoj kvadraturi, gabaritni nameštaj i prilaz zgradi postaju podjednako važni kao i spratnost.

Makro-logistika: Kompleksni sistemi i B2B



Veći stanovi 80-120m²

Raspon: **300€ – 600€+**

Multiplikatori složenosti: Zahteva sinhronizaciju većeg broja radnika, korišćenje kamiona velikog kapaciteta i besprekornu organizaciju pakovanja kako bi se posao završio u jednom danu.



Kancelarije i Biznisi

Raspon: **300€ – 1000€+**

Kritični zahtevi: Bezbedan transport osetljive IT opreme. Stroga organizacija i redosled poslovne dokumentacije. Mogućnost noćnog rada ili rada vikendom radi nulte pauze u poslovanju.

Kontrolna tabla: 6 faktora koji pomeraju cenu

1. Lift

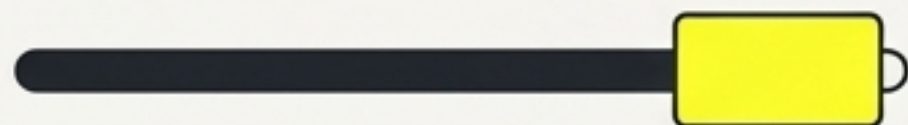

Prisustvo i veličina lifta vs. nošenje stepenicama.

2. Parking

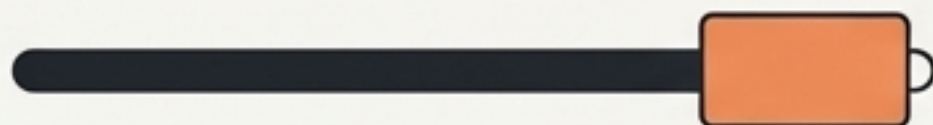

Udaljenost vozila od ulaza (kritična varijabla).

3. Količina stvari



Ljudi najčešće potcene stvarni volumen svojih stvari.

4. Demontaža/Montaža



Rad sa ormanima, kuhinjama i krevetima zahteva vreme i alat.

5. Pakovanje



Neorganizovane kutije usporavaju proces i podižu cenu.

6. Termin



Kraj meseca i vikendi su uvek pod najvećim opterećenjem i cenom.

Toplotna mapa beogradske logistike

Crvena Zona (Centar, Vračar, Dorćol, Stari grad)

Najviši nivo težine. Hroničan problem sa parkingom, izuzetno mali i stari liftovi, uski hodnici i ulazi u predratnim zgradama. Cena je po pravilu viša.

Žuta Zona (Novi Beograd)

Paradoks širokih bulevara. Lak je pristup samoj zgradi, ali su problem izuzetno dugački hodnici unutar blokova i parking koji je često udaljen od samog ulaza. Srednji raspon cene.

Varijabilna Zona (Zemun, Voždovac)

Mešavina privatnih kuća i stambenih zgrada. Logistički uslovi drastično variraju od ulice do ulice.

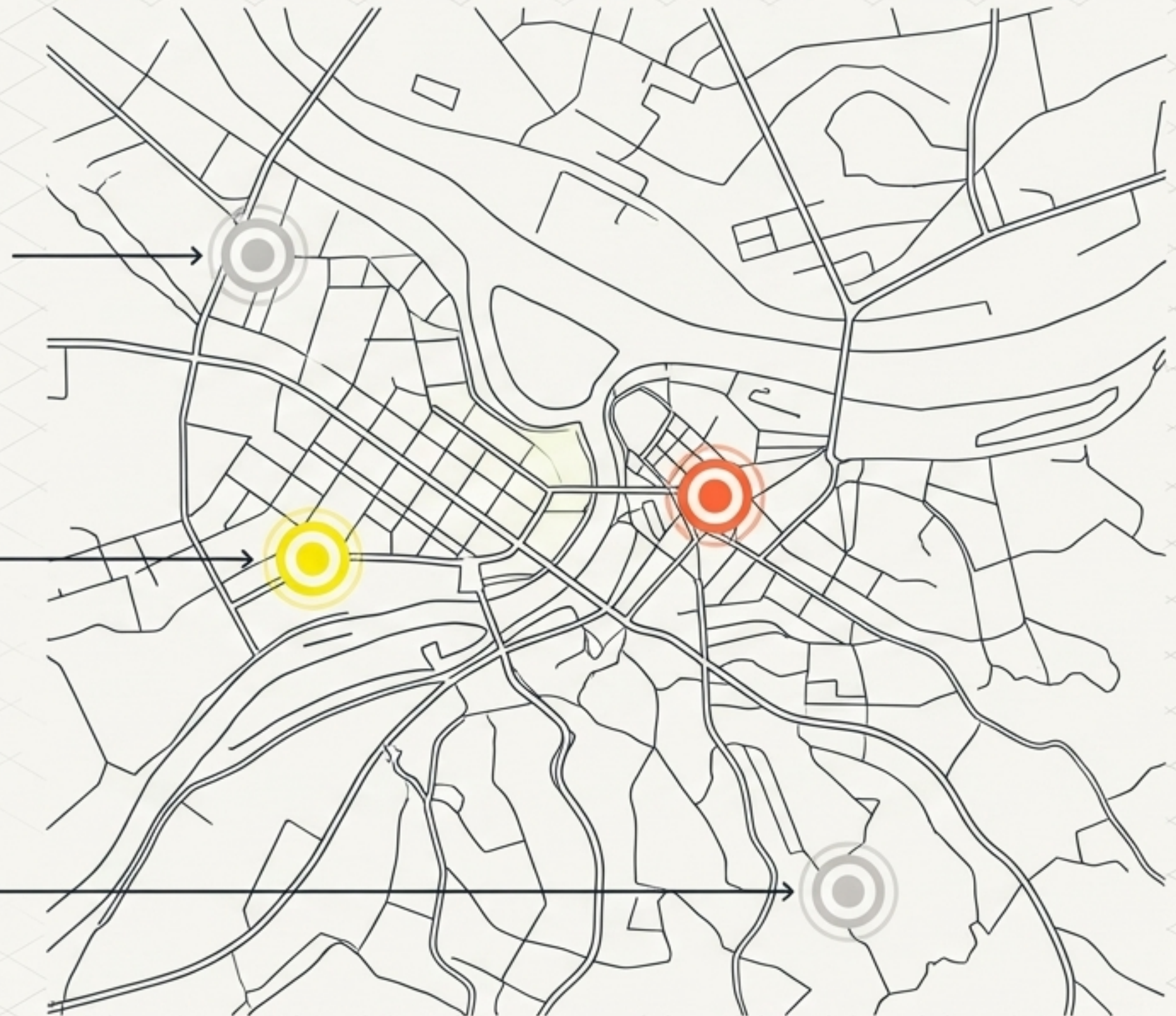

Efekat poslednjih 100 metara

Scenario A (10 metara)

Optimalan utovar. Radnici prenose stvari direktno iz zgrade u vozilo.
Vreme se meri u minutima po turi.



Scenario B (100 metara)

Logistička noćna mora. Zbog nepostojanja parkinga, radnici moraju da nose teške predmete čitav blok. Svaka tura traje pet puta duže.

Zaključak: Udaljenost parkinga stvara najveću nevidljivu razliku u ceni. 10m naspram 100m nije mala razlika – to menja ukupno vreme trajanja selidbe za nekoliko sati.

Ledeni breg skrivenih troškova

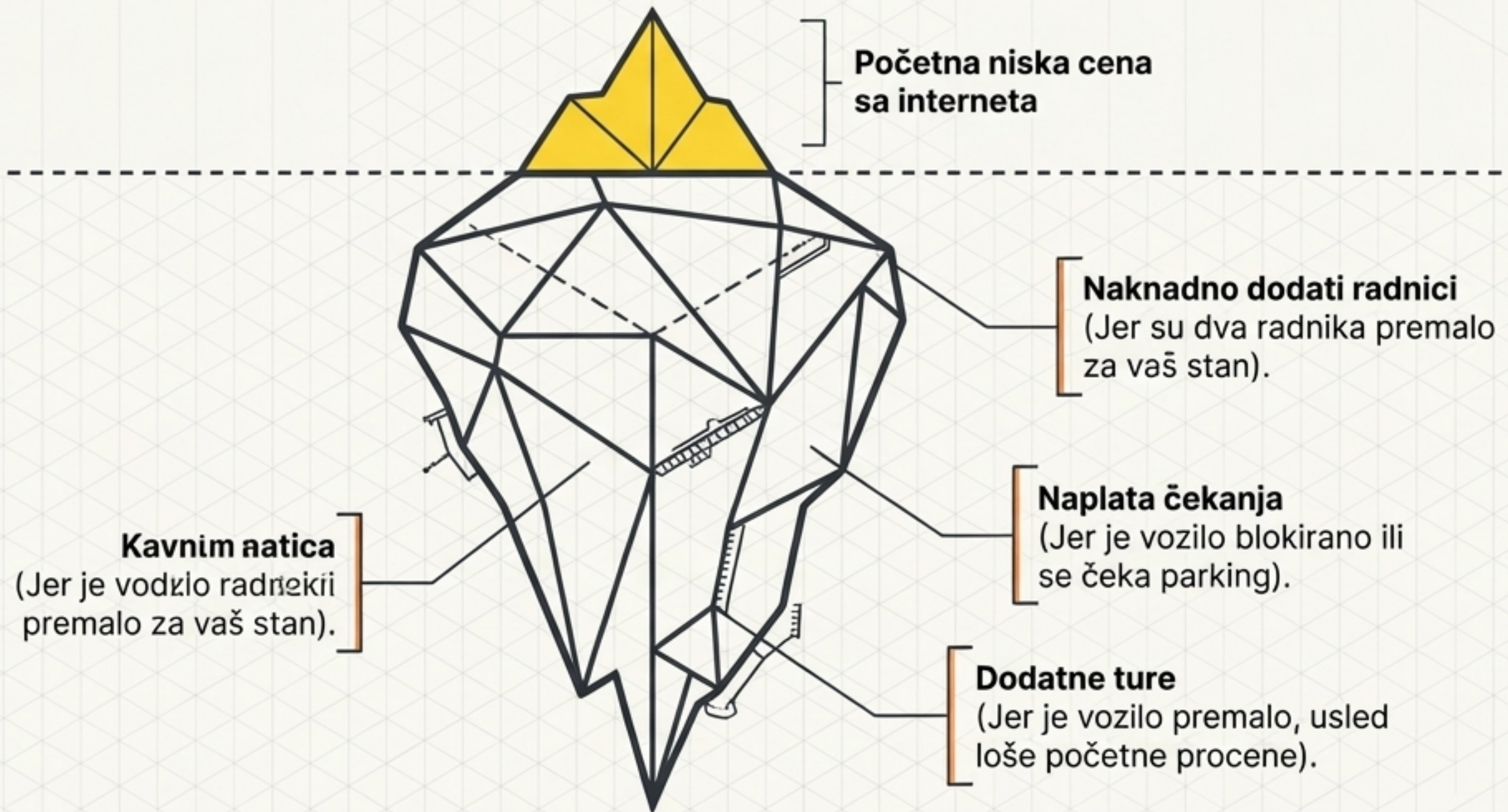

Zaključak: Ovo su faktori koji klijente najviše nerviraju. Loša početna procena garantuje eksploziju troškova na terenu.

Zamka najjeftinije ponude

Najjeftinija Selidba

- [X]** Nejasna i podložna promenama na dan selidbe.
- [X]** Znatno duže trajanje usled manjka radnika.
- [X]** Rizik od oštećenja zbog lošeg pakovanja i žurbe.
- [X]** Ogroman stres za vas.

Profesionalna Selidba

- [✓]** Fiksna, unapred dogovorena cena bez iznenađenja.
- [✓]** Optimalan broj radnika i adekvatno vozilo.
- [✓]** Potpuna logistička organizacija i zaštita stvari.
- [✓]** Predvidljivost i mir.

Vaša formula za selidbu

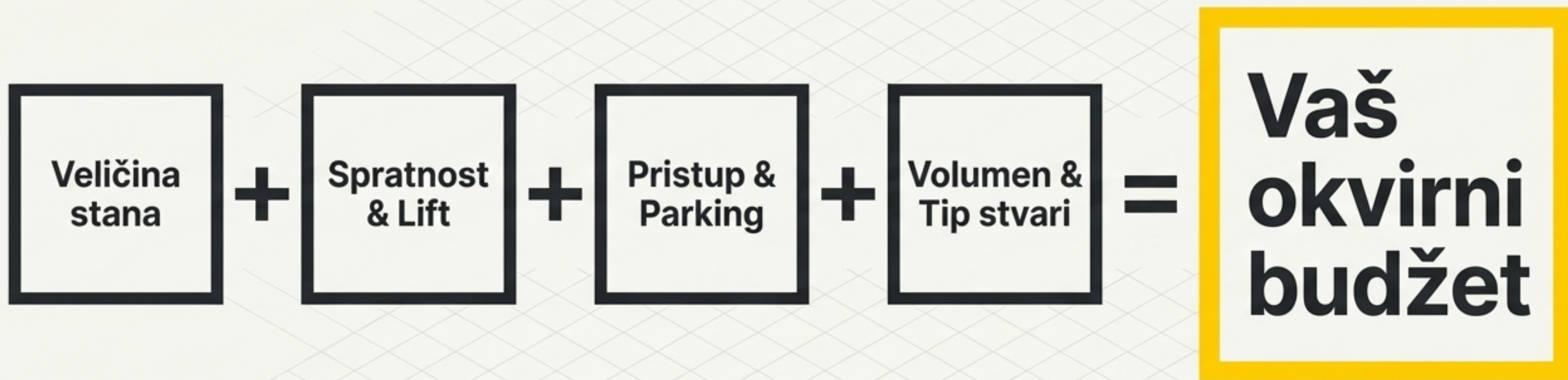

Ovo je precizna matematika koju koristimo za svaku procenu. Nema nagađanja, samo jasni logistički parametri.

Simulacija troškova

Kvadratura: 55 m²



Sprat: 3. sprat



Lift: Ne



Lokacija: Centar (Vračar)



**Vaša selidba je okvirno:
180€ – 260€**

Naš sistem trenutno obrađuje sve vaše varijable i isporučuje realan cenovni raspon, pre nego što uopšte zakažemo dolazak.

Prestanite da nagađate.

Najveća greška je oslanjanje na nepotpune informacije. Sada kada znate kako sistem funkcioniše, dozvolite nam da izračunamo tačnu cenu za vašu specifičnu situaciju. Bez skrivenih troškova. Bez obaveze.

👉 Pošaljite nam svoje parametre (veličina, sprat, lokacija) i dobićete preciznu ponudu.

[ZATRAŽITE TAČNU PROCENU]

